

ТИПОВОЙ ПРОЕКТ

202-9-1
<https://zavodjbi.com/>

КАНАЛИЗАЦИОННЫЕ КОЛОДЦЫ

ВЫПУСК VII

<https://zavodjbi.com/>

ТИПОВОЙ ПРОЕКТ

<https://zavodjbi.com/>

КАНАЛИЗАЦИОННЫЕ КОЛОДЦЫ

СОСТАВ ПРОЕКТА:

ВЫПУСК I — Крутые колодцы из сборного железобетона для труб $D_y = 150 \div 1200 \text{ мм}$

ВЫПУСК II — Крутые колодцы из кирпича и из бетона для труб $D_y = 150 \div 1200 \text{ мм}$

ВЫПУСК III — Крутые колодцы для канализационных люков $D_y = 150 \div 400 \text{ мм}$

ВЫПУСК IV — Прямоугольные колодцы из кирпича и из бетона для труб $D_y = 1000 \div 1500 \text{ мм}$

ВЫПУСК V — Перепадные колодцы для хозяйственно-бытовой и ливневой канализации

ВЫПУСК VI — Колодцы ливневой канализации для труб $D_y = 700 \div 1500 \text{ мм}$ и дождеприемники

ВЫПУСК VII — Дополнительные мероприятия для строительства в сейсмических районах (7 — 9 баллов)

13432

ЦЕНА 0-78

ВЫПУСК VI I

<https://zavodjbi.com/>

РАЗРАБОТАН

ЦНИИЭП ИНЖЕНЕРНОГО ОБОРУДОВАНИЯ
ГОРОДОВ, ЖИЛЫХ И ОБЩЕСТВЕННЫХ ЗДАНИЙ

УТВЕРЖДЕН И ВВЕДЕН В ДЕЙСТВИЕ

ГОСГРАЖДАНСТРОЕМ
ПРИКАЗЫМ № 220 от 2 октября 1974 г.
и № 99 от 14 мая 1975 г.

Наименование	№ страниц альбома	№№ листов чертеж
Титульный лист.	2	б/н
Содержание альбома.	3	б/н
Пояснительная записка,	4	б/н
Пояснительная записка.	5	б/н
Пояснительная записка,	6	б/н
Пояснительная записка.	7	б/н
Строительная часть.		
Соединительные элементы для круглых колодцев из сборного железобетона.	8	АС-1
Таблица расхода стали на соединительные элементы для круглых колодцев из сборного железобетона.	9	АС-2
Армирование круглых бетонных колодцев.	10	АС-3
Армирование прямоугольных колодцев из кирпича и бетона.	11	АС-4
Таблица расхода арматуры для рабочей части прямоугольных колодцев из кирпича и бетона.	12	АС-5

Наименование	№ страниц альбома	№№ листов чертеж
Таблица расхода арматуры для рабочей части прямоугольных колодцев из кирпича и бетона. (Продолжение)	13	АС-6
Перепадные колодцы. Таблица расхода стали на соединительные элементы для круглых колодцев из сборного железобетона.	14	АС-7
Перепадные колодцы. Армирование круглых бетонных колодцев.	15	АС-8
Перепадные колодцы. Армирование прямоугольных колодцев из кирпича и бетона.	16	АС-9
Перепадные колодцы. Таблица расхода арматуры для рабочей части прямоугольных колодцев из кирпича и бетона.	17	АС-10
Перепадные колодцы. Таблица расхода арматуры для рабочей части прямоугольных колодцев из кирпича и бетона.	18	АС-11
Детали заделки труб.	19	АС-12
Круглые колодцы из сборного железобетона. для труб Ду: 150 ÷ 1200 мм. Таблицы параметров колодцев.	20	АС-13
Круглые колодцы из сборного железобетона для труб Ду: 150 ÷ 1200 мм. Таблицы параметров колодцев (продолжение).	21	АС-14
Сметная часть.		
Сводная таблица расхода стали.	22 ÷ 25	см:см-4

1974

Канализационные колодцы

Дополнительные мероприятия для строительства в сейсмических районах (7-9 баллов)
СОДЕРЖАНИЕ АЛЬБОМА

Типовой проект
902-9-1

Выпуск
VII

Лист
б/н

Общая часть.

Данный выпуск типового проекта канализационных колодцев разработан на стадии техно-рабочего проекта в соответствии с планом типового проектирования ЦНИИЭП инженерного оборудования на 1974г. и задания ЦУпрвления инженерного оборудования населенных мест Закаражданстрой от 16 января 1974г. Выпуск является дополнением к ранее разработанным пяти выпускам типового проекта 902-9-1, "Канализационные колодцы," предназначенным для строительства на площадках с сейсмичностью не выше 6 баллов:

- Выпуск I - круглые колодцы из сборного железобетона для труб Ду=150÷1200 мм.
- Выпуск II - круглые колодцы из кирпича и из бетона для труб Ду= 150÷1200 мм.
- Выпуск III - круглые колодцы для канализационных дюкеров Ду= 150÷400 мм.
- Выпуск IV - прямоугольные колодцы из кирпича и бетона для труб Ду= 100÷1500 мм.
- Выпуск V - переладные колодцы

Альбом 1. хозяйственно-бытовой канализации.
 Проект составлен с учетом результатов научных исследований, выполненных институтом Механики и Сейсмостойкости сооружений им. М. Г. Уразбаева (ИМСС) Академии Наук Узбекской ССР.

Технические решения по усилению конструкции канализационных колодцев для строительства в сейсмических районах согласованы с ИМСС А.Н. Узбекской ССР 22 марта 1974г. №300

В результате последних научных исследований установлена, что в колодцах на канализационной сети, имеющих относительно малые размеры в плане, сейсмическая волна вызывает совместные перемещения сооружения и грунта. В этом случае исключается возникновение пассивного давления грунта с противоположной стороны колодца, но появляются неравномерные по высоте сдвигающие усилия.

В связи с этим, представлялась возможность в проектах использовать технические решения, принятые для проектов колодцев из унифицированных элементов серии 390а-2 (выпуск 5), колодцев из кирпича и из бетона и разработать дополнительные мероприятия по усилению конструкции колодцев для строительства в районах с расчетной сейсмичностью сооружений 7, 8 и 9 баллов, которые представлены в данном альбоме чертежей (выпуск VI)

Кроме того, при разработке дополнительных мероприятий по усилению конструкции канализационных колодцев для строительства в районах с расчетной сейсмичностью сооружений 7, 8, и 9 баллов руководствовались следующими документами:

- „Строительство в сейсмических районах“ Нормы проектирования - СНиП II-A. 12-69.
- „Бетонные и железобетонные конструкции.“ Нормы проектирования - СНиП II-B, 1-62,* а также использованы указания и рекомендации изложенные в монографии издания Академии Наук Узбекской ССР,

<https://zavodjbi.com/>

1974	КАНАЛИЗАЦИОННЫЕ КОЛОДЦЫ.	ДОПОЛНИТЕЛЬНЫЕ МЕРОПРИЯТИЯ ДЛЯ СТРОИТЕЛЬСТВА В СЕЙСМИЧЕСКИХ РАЙОНАХ (7-9 БАЛЛОВ) ПЯТИ ВЫПУСКОВ. ПОЯСНИТЕЛЬНАЯ ЗАПИСКА.	ТИПОВОЙ ПРОЕКТ 902-9-1	ВЫПУСК VI	ЛИСТ 6/11
------	--------------------------	--	------------------------	-----------	-----------

посвященной результатам обследования подземных сооружений, пострадавших в результате Ташкентского землетрясения 26 апреля 1966 г. и в монографии «Динамическая теория сейсмостойкости сложных систем подземных сооружений» издательство ФАН УзССР 1973 г.

Область применения канализационных колодцев.

Область применения колодцев-районы территории СССР с гидрогеологическими условиями, указанными в выпусках I-V настоящего типового проекта и расчетной сейсмичностью для сооружений (определенной с учетом этих условий) соответственно 7; 8; 9 баллов

При проектировании канализационной сети в сейсмических районах предпочтительно во всех случаях следует применять колодцы из сборных железобетонных колец.

Колодцы из сборных железобетонных колец предназначены, как правило, для массового строительства в районах с развитыми базами строительной индустрии, либо при возможности централизованной поставки. В местах, где отсутствуют строительные базы, допускается применять колодцы из кирпича и бетона при условии подтверждения техника-экономической целесообразности их применения.

В отдельных случаях, при отсутствии подвешенно-транспортных механизмов, в труднодоступных условиях строительства и малом объеме строительных работ следует применять колодцы из бетона и кирпича.

При расчетной сейсмичности сооружений более 9 баллов, а также при любой сейсмичности на отдельных, особо ответственных участках магистральных дорог с интенсивным и тяжелым режимом эксплуатации, строительство канализационных колодцев должно осуществляться по индивидуальному проекту.

Расчетные положения.

Расчет канализационной сети на сейсмические воздействия складывается из расчета линейных участков канализационной сети со створными колодцами, сложных узлов пересечений труб и расчета сооружений на сети, т.е. колодцев.

Расчет сети и сложных узлов пересечений трубопроводов освещен в книге д.т.н. проф. Т.Р. Рашидова «Динамическая теория сейсмостойкости сложных систем подземных сооружений» Ташкент 1973.

Расчет же сооружений на сети (колодцев), рассматриваемых в настоящем выпуске, непосредственное освещение в СНиП II-A.12-63, «Строительство в сейсмических районах» Нормы проектирования, не получил.

<https://zavodjbi.com/>

1974

Канализационные колодцы.

Дополнительные мероприятия для строительства в сейсмических районах (7; 8; 9 баллов)
Пояснительная записка.

Типовой проект
902-9-1

Выпуск
VI

Лист
Б/Я

В основе изложенного в разделе 5 СНиП II-A, 12-69 расчета заложено положение, заключающееся в том, что при прохождении сейсмической волны на поверхности контакта сооружения с грунтом возникают дополнительные напряжения, т.е. повышенное боковое давление грунта.

Поскольку колодець имеет совместное перемещение с грунтовой средой, то на поверхности контакта их не возникает дополнительных напряжений и с обратной стороны его не возникает пассивного давления.

Но так как в геологическом разрезе трасса канализационной сети на глубину заложения может быть представлена грунтами с различными физико-техническими характеристиками, а обратная засыпка колодецев грунтом может иметь неодинаковую плотность по высоте, то на границе грунтов с различной степенью плотности могут иметь место сдвигающие усилия, как результат неодинаковых перемещений различной плотности слоев грунта.

В связи с вышеизложенным, колодецы проектируются с применением мероприятий против сдвига на контакте смежных горизонтальных сечений колодца по высоте.

Конструктивные решения

Для повышения сейсмостойкости сети и сооружений на ней необходимо осуществить

ряд мероприятий, важнейшими из которых являются:

- Правильный выбор диаметра трубок и материала колодецев и трубопроводов.
- Мероприятия по обеспечению сейсмостойкости колодецев.

К последним относятся усиления горизонтальных сечений колодецев по высоте, что достигается следующими конструктивными решениями: для колодецев из сборных железобетонных колец 1. Вшвы между сборными кольцами закладываются стальные соединительные элементы. Количество закладных элементов увеличивается с увеличением расчетной сейсмичности колодца.

2. На сопряжении нижнего кольца и днища устраивается ободка из монолитного бетона М-150.

для кирпичных колодецев
Стенки рабочей части и горловины армируются сетками по ГОСТ 8478-66. Армирование стенок обеспечивает работу сооружения на динамические воздействия согласно § 12.61 СНиП II-В.1-62*, "Бетонные и железобетонные конструкции. Нормы проектирования."

для кирпичных колодецев
Стенки колодецев армируются в горизонтальном направлении сетками согласно указанию § 3.41 СНиП II-A, 12-69.

Строительство кирпичных колодецев при толщинах стен, не обеспечивающих надежной перевязки кладки

<https://zavodjhi.com/>

1974 КАНАЛИЗАЦИОННЫЕ КОЛОДЕЦЫ

ДОПОЛНИТЕЛЬНЫЕ МЕРОПРИЯТИЯ ДЛЯ СТРОИТЕЛЬСТВА
В СЕЙСМИЧЕСКИХ РАЙОНАХ (7:9 БАЛЛОВ)
ПОЯСНИТЕЛЬНАЯ ЗАПИСКА.

ТИПОВОЙ ПРОЕКТ
902-9-1

ВЫПУСК
VII

Лист
6 из 6

в шве не рекомендуется.

Для бетонных и кирпичных колодцев при строительстве в сейсмических районах толщины стен для всех трех временных наерузок принимаются единые, как для Н-18 и НК-80.

Указания по привязке.

1. Привязка колодцев для сейсмических условий осуществляется одновременно по данному и по одному из ранее выпущенных выпусков (I-V) настоящего типового проекта.
2. С учетом данных микросейстарайонирования и гидрогеологических условий площадки строительства по СНиП II-A.12-89 устанавливается расчетная сейсмичность сооружения.
3. Для обеспечения антисейсмического усиления конструкции выбранного по выпускам I-V колодца определяется количество закладных деталей и расход арматуры на дополнительное усиление по таблицам на листах АС-2, 3, 5, 6, 7, 8, 10, 11.
4. Для главных канализационных коллекторов необходимо выбирать трассу с наименьшей расчетной сейсмичностью и наиболее благоприятными грунтовыми условиями и соответственно разработать мероприятия по обеспечению сейсмостойкости сети в целом.

Объемы работ.

(к сметной части проекта).

Для строительства канализационных колодцев в сейсмических районах сметная часть предыдущих выпусков I-V дополняется следующими объемами:

- к выпуску I - расхода стали на соединительные элементы рабочей части, определяем по табл. 14;
 - к выпуску II - расхода стали на армирование рабочей части колодцев из бетона - по табл. 12;
 - к выпуску III - расхода стали на соединительные элементы рабочей части - по табл. 14;
 - к выпуску IV - расхода стали на армирование рабочей части - по табл. 13.
- Объем основных конструкций колодцев для временной нагрузки 500 кг/м² принимать по объему для наерузок Н-18; НК-80;
- к выпуску V объем I - расхода стали на соединительные элементы и армирование - по табл. 15, 16 и 17.
 - к выпускам I-V расхода стали на армирование 1/м горловины по табл. 18.

Стоимость определяется:

- соединительных элементов - по стоимости закладных деталей для сварных конструкций, арматуры для колодцев из бетона по цен. I и II п.31, для кирпичных по расценке 13-61.

<https://zavodjbi.com/>

1974

Канализационные колодцы

Дополнительные мероприятия для строительства
в сейсмических районах (7:9 Баллабов)
Пояснительная записка

Типовой проект
902-9-1

Выпуск
VII

Лист
6/11

3-3

МС-1; 2; 3; 4

МС-5; 6; 7; 8

Спецификация стали на один элемент каждой марки. Сталь марки В Ст 3кп ГОСТ 380-71 с расчетным сопротивлением $R=2100 \text{ кг/см}^2$

8

<https://zavodgpi.com/>

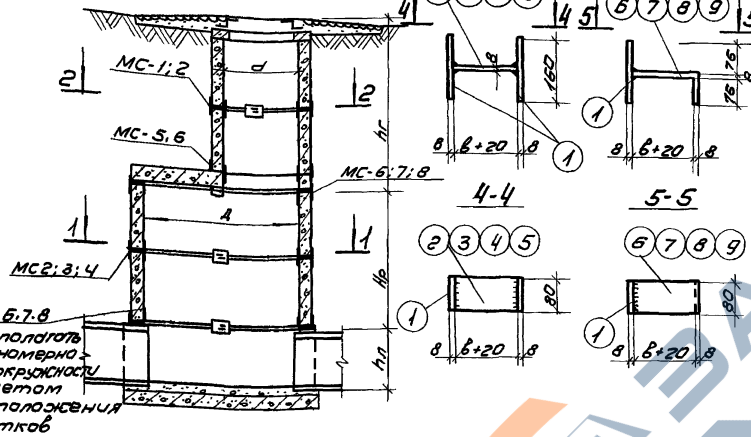

Марка	№ поз	Профиль	Длина, мм	Масса кг			Примечание
				1 поз.	всех поз.	Марка	
МС-1 для D=700	1	-80x8	160	2	0.80	1.60	
	2	-80x8	90	1	0.45	0.45	2.05
МС-2 для D=1000	1	-80x8	160	2	0.80	1.60	
	3	-80x8	100	1	0.50	0.50	2.10
МС-3 для D=1500	1	-80x8	160	2	0.80	1.60	
	4	-80x8	110	1	0.55	0.55	2.15
МС-4 для D=2000	1	-80x8	160	2	0.80	1.60	
	5	-80x8	120	1	0.60	0.60	2.20
МС-5 для D=700	1	-80x8	160	1	0.80	0.80	
	6	-80x8	170	1	0.85	0.85	1.65
МС-6 для D=1000	1	-80x8	160	1	0.80	0.80	
	7	-80x8	180	1	0.90	0.90	1.70
МС-7 для D=1500	1	-80x8	160	1	0.80	0.80	
	8	-80x8	190	1	0.95	0.95	1.75
МС-8 для D=2000	1	-80x8	160	1	0.80	0.80	1.80

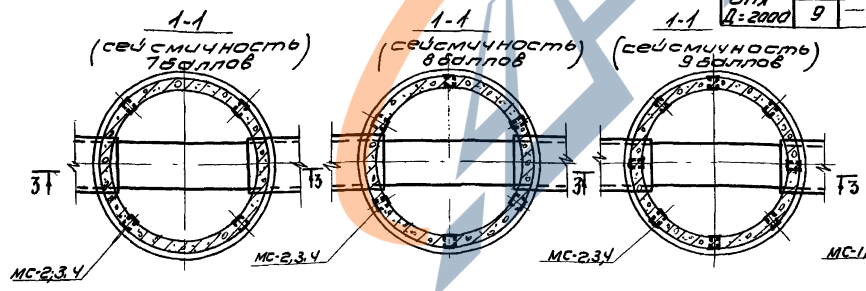

2-2 **Примечания**

1. Одно временно с данным листом см. листы АС-2; АС-3 т.л. 902-9-1 в 1 альбоме 1.
2. Сварку производить электродными 3-42Л.
3. Величина, в принимается равной толщине сборной элемент.
4. Детали заделки труб см. лист АС-12.
5. Соединительные элементы МС первая установкой окрасить за 2 раза лаком ХСЛ по грунтовке ХСГ-2Б

1974

КАНАЛИЗАЦИОННЫЕ КОЛОДЕЦЫ

ДОПОЛНИТЕЛЬНЫЕ МЕТОДЫ ВНЕШНЕГО СТРОИТЕЛЬСТВА В СЕЙСМИЧЕСКИХ РАЙОНАХ (1-9 БАЛЛОВ). СОЕДИНИТЕЛЬНЫЕ ЭЛЕМЕНТЫ ДЛЯ КРУГЛЫХ КОЛОДЕЦОВ ИЗ СБОРНОГО ЖЕЛЕЗОБЕТОНА

Типовой проект
902-9-1

Выпуск
VII
Лист
АС-1

13432

8

<https://zavodibi.com/>
Таблица расхода стали на соединительные элементы
для рабочей части колодцев (Нр)
 (таблица 1).

Высота рабочей части Нр, м.	Д колоц. м.	0,9									1,8; 1,5; 1,2									2,7								
		Марка соедин. эл-та	Кол-во при расчетной сейсмичн.			Масса кг.			Кол-во при расчетной сейсмичн.	Масса кг.			Кол-во при расчетной сейсмичн.	Масса кг.														
			7	8	9	Всего				7	8	9		Всего														
			шт.	шт.	шт.	шт.	кг.	кг.		кг.	шт.	шт.		шт.	шт.	кг.	кг.	кг.										
1,000	МС-2	—	—	—	2,1	—	—	—	4	6	8	2,1	8,4	12,6	16,8	8	12	16	2,1	16,8	25,2	33,6						
	МС-5	4	4	4	1,65	6,6	6,6	6,6	4	4	4	1,65	6,6	6,6	6,6	4	4	4	1,65	6,6	6,6	6,6						
	МС-6	8	12	16	1,10	13,6	20,4	27,2	8	12	16	1,70	13,6	20,4	27,2	8	12	16	1,70	13,6	20,4	27,2						
	Итого:			20,2	27,0	33,6				28,6	39,6	50,6				37,0	52,2	67,4										
1,500	МС-3	—	—	—	2,15	—	—	—	4	6	8	2,15	8,6	12,9	17,2	8	12	16	2,15	17,2	25,8	34,4						
	МС-5	—	—	—	1,65	6,6	6,6	6,6	—	—	—	1,65	6,6	6,6	6,6	—	—	—	1,65	6,6	6,6	6,6						
	МС-6	—	—	—	1,70	6,8	6,8	6,8	—	—	—	1,70	6,8	6,8	6,8	—	—	—	1,70	6,8	6,8	6,8						
	МС-7	8	12	16	1,75	14,0	21,0	28,0	8	12	16	1,75	14,0	21,0	28,0	8	12	16	1,75	14,0	21,0	28,0						
Итого:			20,6	21,6	31,6				29,2	40,5	51,6				37,8	46,8	63,0											
2,000	МС-4	—	—	—	2,20	—	—	—	4	6	8	2,20	8,8	13,2	17,6	8	12	16	2,20	17,6	26,4	35,2						
	МС-5	—	—	—	1,65	6,6	6,6	6,6	—	—	—	1,65	6,6	6,6	6,6	—	—	—	1,65	6,6	6,6	6,6						
	МС-6	—	—	—	1,70	6,8	6,8	6,8	—	—	—	1,70	6,8	6,8	6,8	—	—	—	1,70	6,8	6,8	6,8						
	МС-8	8	12	16	1,80	14,4	21,6	28,8	8	12	16	1,80	14,4	21,6	28,8	8	12	16	1,80	14,4	21,6	28,8						
Итого:			21,0	28,2	35,4				29,8	41,4	53,0				38,6	41,6	54,6											

Расход стали на 1шов горловины.

d=0,700	МС-1	4	4	4	2,05	8,2	8,2	8,2
d=1,000	МС-2	4	4	4	2,10	8,4	8,4	8,4

Примечание.
 1. Соединительные элементы на сопряжении горловины и плиты перекрытия рабочей части учтены в спецификации соединительных элементов рабочей части колодцев.
 2. Значения в числителе относятся к колодцам с горловиной, равным 700 мм, в знаменателе - d=1000 мм.

СОСЛКВА

Таблица расхода арматуры круглых колодцев при расчетной сейсмичности:
для скобок - 7-8 баллов.
в скобках - 9 баллов.
 (Таблица 2)

<https://zavodibi.com>

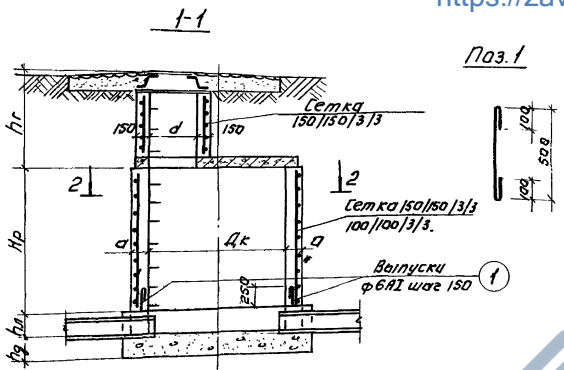

Поз. 1

Выборка арматуры.

Hр Дк	Сетки 150/150/3/3 и 100/100/3/3 по ГОСТ 8478-66 на рабочую часть КТ					Выпуски φ 6 А I шт.	Масса кг.	Сетки 150/150/3/3 по ГОСТ 8478-66 на 1 м.п.	
	900	1200	1500	1800	2700			700 мм	1000 мм
1000	3,30 (3,2)	4,40 (6,90)	5,50 (8,65)	6,60 (10,90)	3,90 (15,5)	20	31	2,54	4,00
1250	3,90 (6,15)	5,20 (8,15)	6,50 (10,20)	7,80 (12,30)	11,70 (18,9)	26	405		
1500	4,50 (7,05)	6,00 (9,15)	7,50 (11,80)	9,00 (14,1)	13,50 (21,2)	30	465		
2000	5,65 (8,90)	7,55 (11,50)	9,45 (14,8)	11,30 (17,7)	17,00 (26,7)	42	6,5		

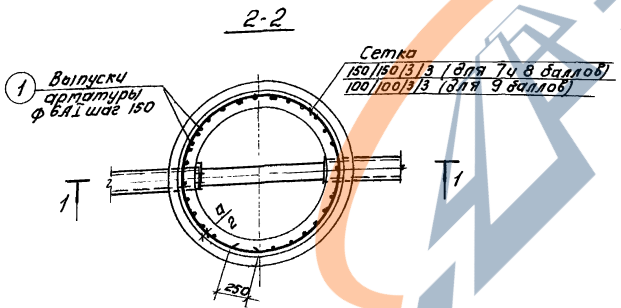

Примечания.

1. Одновременно с данным листом см. лист АС-3 т.п. 902-9-1 вып. II.
2. Детали заделки труб см. на листе АС-12.
3. Значения в круглых скобках даны для сейсмичности 9 баллов.
4. Арматурные сетки из стали класса В-I.
5. Размер а см. лист АС-2;3 выпуск II альбом 1.
6. Круглые колодцы из монолитного бетона устраиваются в исключительных случаях - при невозможности поставки и изготовления на месте строительства сборных железобетонных элементов и малом объеме строительства.

<https://zavodibi.com>

1974	КАНАЛИЗАЦИОННЫЕ КОЛОДЕЦЫ	ДОПОЛНИТЕЛЬНЫЕ МЕРОПРИЯТИЯ ДЛЯ СТРОИТЕЛЬСТВА В СЕЙСМИЧЕСКИХ РАЙОНАХ (7-9 БАЛЛОВ) АРМИРОВАНИЕ КРУГЛЫХ БЕТОННЫХ КОЛОДЕЦОВ.	ТИПОВОЙ ПРОЕКТ 902-9-1	ВЫПУСК VII	ЛИСТ АС-3
------	--------------------------	---	---------------------------	---------------	--------------

Бетонный колодец
(с прямоугольной горловиной)

Кирпичный колодец
(с прямоугольной горловиной)

<https://zavodip.com>

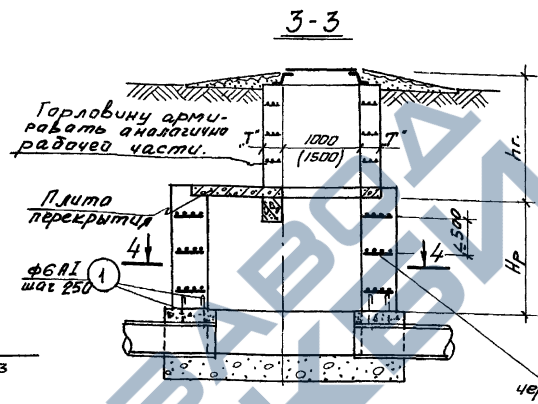
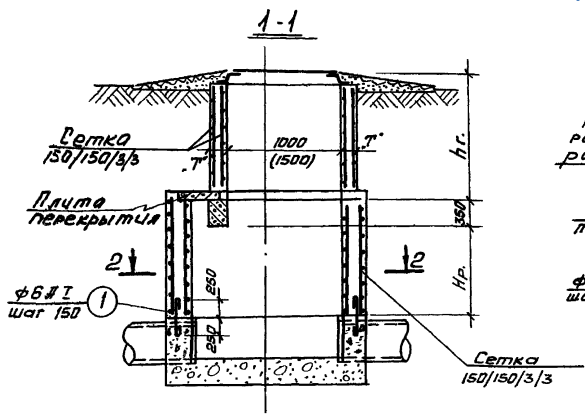

Поз. 1

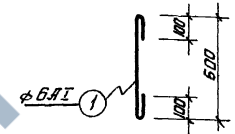

Сетка 100/100/5/5
через бранды кладки

Расход поз. 1

Размер в плане мм.	Кол. шт.	Масса кг.	
		шт.	Всего
1500	2000	54	0.18, 9,7
2000	2000	60	0.18, 10,8
2500	2000	66	0.18, 11,9
2500	2500	72	0.18, 13,0

Примечания:

1. Одновременно с данным листом см. листы АС-1; АС-4 т.п. 902-9-1 Вып. IV
2. Расход стали см. листы АС-5; АС-6
3. Детали заделки труб. см. на листе АС-12.

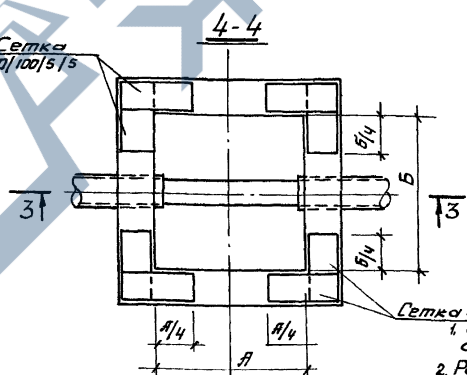
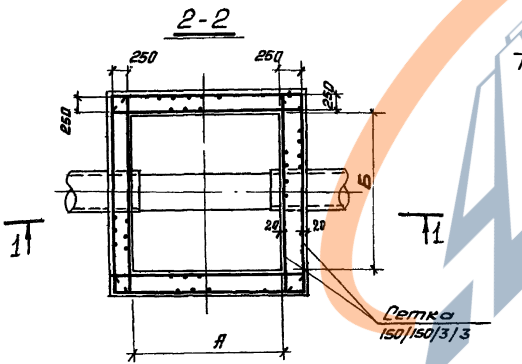

4. Круглые горловины колодцев армируются аналогично Вып. VII лист АС-3.

<https://zavodip.com>

1974

Канализационные колодцы

Дополнительные мероприятия для строительства в сейсмических районах (7=9 баллов).
АРМИРОВАНИЕ ПРЯМОУГОЛЬНЫХ КОЛОДЦЕВ ИЗ КИРПИЧА И БЕТОНА.

ТИПОВОЙ ПРОЕКТ
902-9-1

ВЫПУСК
VII

Лист
АС-4

Таблица расхода арматуры для рабочей части прямоугольных колодцев из кирпича и бетона при расчетной сейсмичности 7,8,9 баллов.
(Таблица 5)

Глубина заложения колодца Н, мм.	Размеры в плане		Высота рабочей части Нр, мм. (Нр+350)	Временная нагрузка Н-18; НК-80; 500 кг/м ²						Расход стали (сетки 100/100/5/5 и ГОСТ 8778-66. Сталь кл. В-I. кг)					
	А, мм.	Б, мм.		Толщина стен (мм)						К-1		К-2		К-3	
				К-1		К-2		К-3		К	Б	К	Б	К	Б
				К	Б	К	Б	К	Б	кг/погон/5/3	кг/погон/5/3	кг/погон/5/5	кг/погон/5/5	кг/погон/5/5	кг/погон/5/5
2350	1500	2000	900	640	350	770	350	640	350	37,5	14,0	51,0	14,0	37,5	14,0
3200	"	"	"	640	350	770	400	640	350	37,5	14,0	51,0	14,0	37,5	14,0
3250	"	"	1200	640	300	640	350	640	300	56,2	18,3	56,2	18,6	56,2	18,3
3500	"	"	"	640	350	770	400	640	350	56,2	18,7	76,5	19,1	56,2	18,7
3550	"	"	1500	510	300	640	350	510	300	39,5	22,8	56,2	23,3	39,5	22,8
3800	"	"	"	640	300	770	400	640	300	56,2	22,8	76,5	23,8	56,2	22,8
3850	"	"	1800	510	300	640	350	510	300	52,6	27,4	75,0	28,0	52,6	27,4
до 4000	"	"	"	510	300	640	350	510	300	52,6	27,4	75,0	28,0	52,6	27,4
до 4350	"	"	"	510	300	640	350	510	300	52,6	27,4	75,0	28,0	52,6	27,4
до 5350	"	"	"	640	350	770	400	640	350	75,0	28,0	102,0	28,7	75,0	28,0
до 6350	"	"	"	640	350	770	400	640	350	75,0	28,0	102,0	28,7	75,0	28,0
до 7050	"	"	"	640	350	—	450	640	350	75,0	28,0	—	28,2	75,0	28,0
7850	"	"	"	770	350	—	450	770	350	102,0	28,0	—	28,2	102,0	28,0
2850(3300)	2000	2000	900(1250)	640	350	770	350	640	350	40,0(60,0)	15,5(21,5)	53,6(80,0)	15,5(21,5)	40,0(60,0)	15,5(21,5)
3200(3550)	"	"	"	640	350	770	400	640	350	40,0(60,0)	15,5(21,5)	53,6(80,0)	15,5(21,5)	40,0(60,0)	15,5(21,5)
3250(3600)	"	"	1200(1550)	640	300	640	350	640	300	60,0(60,0)	20,2(26,0)	60,0(60,0)	20,6(26,0)	60,0(60,0)	20,2(26,0)
3500(3850)	"	"	"	640	350	770	400	640	350	60,0(60,0)	20,6(26,0)	84,0(80,0)	21,0(27,0)	60,0(60,0)	20,6(26,0)
3550(3900)	"	"	1500(1850)	510	300	640	350	510	300	42,0(56,0)	25,2(31,0)	60,0(80,0)	25,8(31,8)	42,0(56,0)	25,2(31,0)
3800(4150)	"	"	"	640	300	770	400	640	300	60,0(80,0)	25,2(31,0)	84,0(80,0)	26,2(32,0)	60,0(80,0)	25,2(31,0)
3850(4200)	"	"	1800(2150)	510	300	640	350	510	300	56,0(70,0)	30,3(36,2)	80,5(100,0)	31,0(37,0)	56,0(70,0)	30,3(36,2)
до 4000(4350)	"	"	"	510	300	640	350	510	300	56,0(70,0)	30,3(36,2)	80,0(100,0)	31,0(37,0)	56,0(70,0)	30,3(36,2)
до 5350(5700)	"	"	"	640	350	770	400	640	350	80,0(100,0)	31,0(37,0)	107,2(80,0)	31,5(37,0)	80,0(100,0)	31,0(37,0)
до 6350(6700)	"	"	"	640	350	770	400	640	350	80,0(100,0)	31,0(37,0)	107,2(80,0)	31,5(37,0)	80,0(100,0)	31,0(37,0)
до 7050(7400)	"	"	"	640	350	—	450	640	350	80,0(100,0)	31,0(37,0)	—	32,0(38,0)	80,0(100,0)	31,0(37,0)
7850	"	"	"	770	350	—	450	770	350	107,0(184,0)	31,0(37,0)	—	32,0(38,0)	107,0(184,0)	31,0(37,0)
3300(3650)	2500	2000	900(1250)	640	350	770	400	640	350	42,0(60,0)	18,5(25,0)	56,0(80,0)	18,7(26,0)	42,0(60,0)	18,5(25,0)
3550(3900)	"	"	"	640	350	770	400	640	350	42,0(60,0)	18,5(25,0)	56,0(80,0)	18,7(26,0)	42,0(60,0)	18,5(25,0)
3600(3950)	"	"	1200(1550)	770	400	—	480	770	400	84,0(80,0)	25,0(32,0)	—	25,3(32,0)	84,0(80,0)	25,0(32,0)
3850(4200)	"	"	"	770	400	—	500	770	400	84,0(80,0)	25,0(32,0)	—	25,7(33,0)	84,0(80,0)	25,0(32,0)

Примечания:
 1. Марки колодцев (К-1; К-2; К-3) приняты по листу АС-2 Выпуска IV.
 2. Продолжение таблицы 3 на листе АС-6.
 3. Размеры в скобках даны для колодцев с балками (350 мм. - высота балки).

Таблица 3
<https://izvodjbi.com/>
 (продолжение).

Глубина заложен. колодца Н мм	Размеры в плане		Высота рабочей части (Нр+350)	Временная нагрузка Н-18; НК-80; 500 кг/м ² .											
	Л	Б		Толщина стен (мм)						Расход стали (сетки 100/100/5/5 150/150/3/3) т/ст. 6478-66) сталь кл. В-1-Кг					
				К-1		К-2		К-3		К-1		К-2		К-3	
				К	Б	К	Б	К	Б	К	Б	К	Б	К	Б
3900(4250)	2500	2000	1500(1850)	770	400	-	450	770	400	84.0(112.0)	28.8(35.5)	-	29.2(36.0)	84.0(112.0)	28.8(35.5)
4150(4500)	"	"	"	770	400	-	500	770	400	84.0(112.0)	28.8(35.5)	-	29.8(36.7)	84.0(112.0)	28.8(35.5)
4200(4550)	"	"	1800(2150)	770	400	-	450	770	400	112.0(140.0)	34.5(41.3)	-	35.2(42.0)	112.0(140.0)	34.5(41.3)
до 4400(4750)	"	"	"	770	400	-	450	770	400	112.0(140.0)	34.5(41.3)	-	35.2(42.0)	112.0(140.0)	34.5(41.3)
до 4600(4950)	"	"	"	770	400	-	500	770	400	112.0(140.0)	34.5(41.3)	-	35.6(42.7)	112.0(140.0)	34.5(41.3)
до 5200(5550)	"	"	"	-	400	-	500	-	400	-	34.5(41.3)	-	35.6(42.7)	112.0(140.0)	34.5(41.3)
до 5500(5850)	"	"	"	-	450	-	500	-	450	-	35.2(42.0)	-	35.6(42.7)	-	35.2(42.0)
до 6500(6850)	"	"	"	-	450	-	550	-	450	-	35.2(42.0)	-	36.4(43.3)	-	35.2(42.0)
до 7050(7400)	"	"	"	-	500	-	600	-	500	-	35.6(42.7)	-	36.8(44.0)	-	35.6(42.7)
до 7500(7850)	"	"	"	-	500	-	600	-	500	-	35.6(42.7)	-	36.8(44.0)	-	35.6(42.7)
7700(8050)	"	"	"	-	500	-	600	-	500	-	35.6(42.7)	-	36.8(44.0)	-	35.6(42.7)
3300(3650)	2500	2500	900(1250)	640	350	770	400	640	350	43.6(65.4)	18.5(25.6)	58.6(87.9)	18.7(26.0)	43.6(65.4)	18.5(25.6)
3650(3900)	"	"	"	640	350	770	400	640	350	43.6(65.4)	18.5(25.6)	58.6(87.9)	18.7(26.0)	43.6(65.4)	18.5(25.6)
3600(3950)	"	"	1200(1550)	770	400	-	450	770	400	87.9(117.2)	20.5(32.3)	-	25.0(32.3)	87.9(117.2)	20.5(32.3)
3850(4200)	"	"	"	770	400	-	500	770	400	87.9(117.2)	20.5(32.3)	-	25.7(33.2)	87.9(117.2)	20.5(32.3)
3900(4250)	"	"	1500(1850)	770	400	-	450	770	400	87.9(117.2)	31.3(38.5)	-	31.8(39.0)	87.9(117.2)	31.3(38.5)
4150(4500)	"	"	"	770	400	-	500	770	400	87.9(117.2)	31.3(38.5)	-	32.2(39.7)	87.9(117.2)	31.3(38.5)
4200(4550)	"	"	1800(2150)	770	400	-	450	770	400	117.2(146.5)	37.5(44.8)	-	38.0(45.5)	117.2(146.5)	37.5(44.8)
до 4400(4750)	"	"	"	770	400	-	450	770	400	117.2(146.5)	37.5(44.8)	-	38.0(45.5)	117.2(146.5)	37.5(44.8)
до 4600(4950)	"	"	"	770	400	-	500	770	400	117.2(146.5)	37.5(44.8)	-	38.6(46.1)	117.2(146.5)	37.5(44.8)
до 5200(5550)	"	"	"	-	400	-	500	-	400	-	37.5(44.8)	-	38.6(46.1)	-	37.5(44.8)
до 5500(5850)	"	"	"	-	450	-	500	-	450	-	38.0(45.5)	-	38.6(46.1)	-	38.0(45.5)
до 6500(6850)	"	"	"	-	450	-	550	-	450	-	38.0(45.5)	-	39.2(47.0)	-	38.0(45.5)
до 7050(7400)	"	"	"	-	500	-	600	-	500	-	38.6(46.1)	-	39.8(47.5)	-	38.6(46.1)
до 7500(7850)	"	"	"	-	500	-	600	-	500	-	38.6(46.1)	-	39.8(47.5)	-	38.6(46.1)
7700(8050)	"	"	"	-	500	-	600	-	500	-	38.6(46.1)	-	39.8(47.5)	-	38.6(46.1)

Расход стали на 1 м. горловины

Размеры в плане	Л	150	200	250	300	380	510
1000 x 1000	К			8.25		15.8	
	Б	9.6	10.2				
1500 x 1500	К			10.3		19	29.8
	Б	10.6	13.2	13.8	14.4		

Примечания:

1. Марки колодцев (К-1; К-2; К-3) приняты по листу АС-2 выпуска IV.
2. Толщина стенок горловин "Т" принята по табл. II вып. IV.
3. Размеры в скобках даны для колодцев с балками (350 мм - высота балки).

<https://zavodjbi.com/>

таблица расхода стали на соединительные элементы
для рабочей части колодцев Нр.
 (таблица 4).

Высота рабочей части d калец м	0,9 м.										1,5 м.						2,1 м.						2,7 м.						3,3 м.						3,9 м.						4,5 м.																	
	Марка стали		Кол. шт. при расч. высоты		Масса кг		Кол. шт. при расч. высоты		Масса кг		Кол. шт. при расч. высоты		Масса кг		Кол. шт. при расч. высоты		Масса кг		Кол. шт. при расч. высоты		Масса кг		Кол. шт. при расч. высоты		Масса кг		Кол. шт. при расч. высоты		Масса кг		Кол. шт. при расч. высоты		Масса кг																									
	МС-3	МС-5	МС-7	МС-8	МС-1	МС-2	МС-3	МС-4	МС-5	МС-6	МС-7	МС-8	МС-9	МС-10	МС-11	МС-12	МС-13	МС-14	МС-15	МС-16	МС-17	МС-18	МС-19	МС-20	МС-21	МС-22	МС-23	МС-24	МС-25	МС-26	МС-27	МС-28																										
1,500	МС-3	2,15	—	—	—	—	—	—	—	—	4	6	8	8,6	12,9	17,2	8	12	16	17,2	25,8	34,4	12	18	24	25,8	37,7	51,6	16	24	32	34,4	51,6	68,8	20	30	40	43,0	64,5	86,0	24	36	48	51,6	77,4	103,2												
	МС-5	1,65	4	4	4	6,6	6,6	6,6	4	4	4	4	6,6	6,6	6,6	4	4	4	6,6	6,6	6,6	4	4	4	6,6	6,6	6,6	4	4	4	6,6	6,6	6,6	4	4	4	6,6	6,6	6,6	4	4	4	6,6	6,6	6,6													
	МС-7	1,75	8	12	16	14,0	21	28,0	8	12	16	14,0	21,0	28,0	8	12	16	14,0	21,0	28,0	8	12	16	14,0	21,0	28,0	8	12	16	14,0	21,0	28,0	8	12	16	14,0	21,0	28,0	8	12	16	14,0	21,0	28,0	8	12	16	14,0	21,0	28,0								
	Итого:		20,6	27,6	34,6	Итого:						29,2	40,5	51,8	Итого:						37,8	51,4	68,9	Итого:						46,4	66,3	86,2	Итого:						55,0	79,2	103,4	Итого:						63,6	92,1	120,8	Итого:						72,2	105,1
2,000	МС-4	2,20	—	—	—	—	—	—	—	—	4	6	8	8,8	13,2	17,6	8	12	16	17,6	26,4	35,2	12	18	24	26,4	39,6	52,8	16	24	32	35,2	52,8	70,4	20	30	40	44,0	66,0	88,0	24	36	48	52,8	79,2	105,6												
	МС-5	1,65	4	4	4	6,6	6,6	6,6	4	4	4	4	6,6	6,6	6,6	4	4	4	6,6	6,6	6,6	4	4	4	6,6	6,6	6,6	4	4	4	6,6	6,6	6,6	4	4	4	6,6	6,6	6,6	4	4	4	6,6	6,6	6,6													
	МС-8	1,80	8	12	16	14,4	21,6	28,8	8	12	16	14,4	21,6	28,8	8	12	16	14,4	21,6	28,8	8	12	16	14,4	21,6	28,8	8	12	16	14,4	21,6	28,8	8	12	16	14,4	21,6	28,8	8	12	16	14,4	21,6	28,8	8	12	16	14,4	21,6	28,8								
	Итого:		21,0	28,2	35,4	Итого:						23,8	31,4	39,0	Итого:						38,6	51,6	64,6	Итого:						47,4	67,8	88,2	Итого:						56,2	81,0	105,8	Итого:						65,0	94,2	123,2	Итого:						73,8	107,4

Расход стали на шов горловины.
 0,700 МС-1 2,05 4 4 4 8,2 8,2 8,2

Примечания.

1. Закладные элементы на сопряжении горловины и плиты перекрытия рабочей части учтены в спецификации закладных рабочей части.
2. Установку соединительных элементов ст. лист АС-1.

<https://zavodjbi.com/>

Таблица расхода арматуры круглых колодцев при расчетной сейсмичности:
 без скобок - 7-8 баллов
 в скобках - 9 баллов
 (Таблица 3).

<https://zavodjbi.com>

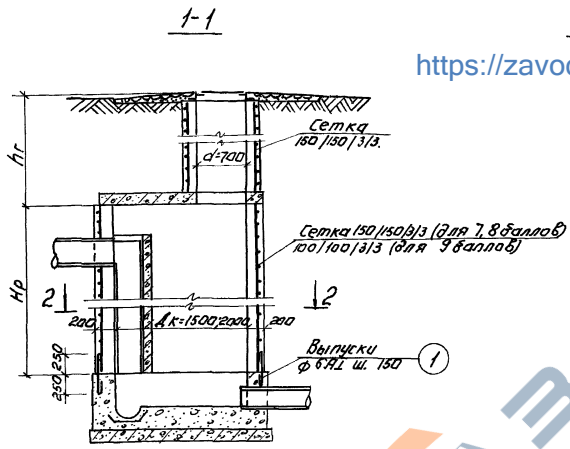

Выборка арматуры

Сетки 150/150/3/3 и 100/100/3/3 по ГОСТ 8478/66 на рабочую часть. (Сталь класса В-I).		Выпуск ф6-8I		Сетки 100/100/3/3 на П.К.							
Нр. ДК м.	1200	1700	2200	2700	3200	3700	4200	4700	Кол. шт.	Масса кг	2,54
1500	5,65 (8,9)	8,00 (12,6)	10,4 (16,3)	12,7 (20,0)	15,0 (23,7)	17,4 (27,4)	19,8 (31,1)	22,1 (34,8)	30	4,65	
2000	7,1 (11,4)	10,0 (15,8)	13,0 (20,5)	16,0 (25,1)	18,9 (29,8)	21,8 (34,4)	24,8 (39,0)	27,7 (43,7)	42	6,5	

2-2

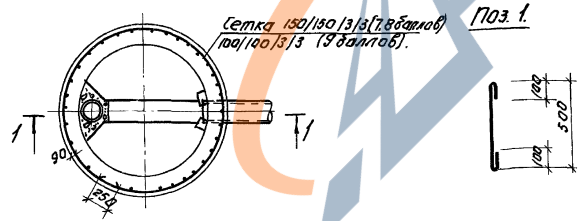

ПРИМЕЧАНИЯ.

1. Детали заделки труб см. на листе АС-12.
2. Одновременно с данным листом см. лист АС-2 т.п. 902-9-1 вып. 1 альб. 1.
3. Круглые колодцы из монолитного бетона устраиваются в исключительных случаях - при невозможности поставки на место строительства сборных железобетонных элементов, изготовленных из на месте и малым объемом строительства.
4. Усиление колодцев из сборного железобетона производить по листу АС-1 настоящего выпуска.

<https://zavodjbi.com/>

<https://zavodjbi.com/>

1-1

3-3

ноз. 1.

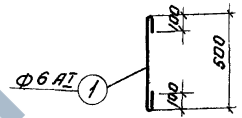
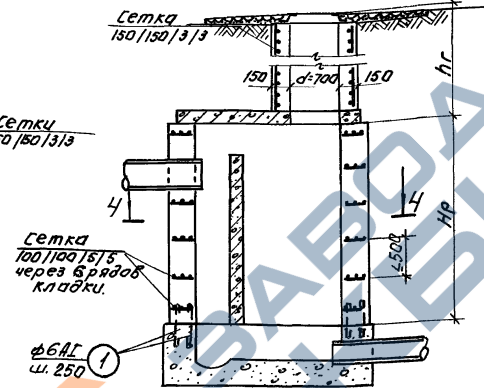
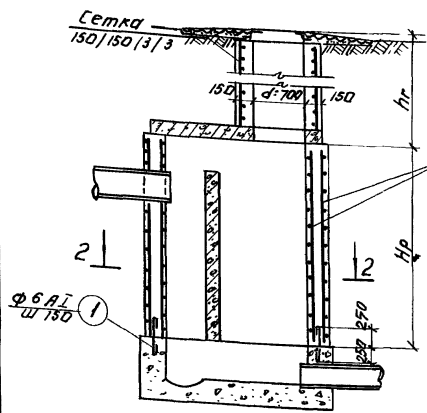

2-2

4-4

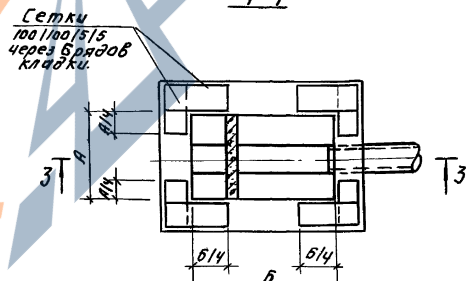
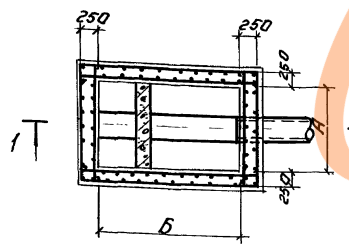

Расход ноз. 1.

Размер в плане мм		Кол. шт.	Масса кг	
А	Б		1шт.	Всего
800	1250	36	0,18	6,5
800	1600	48		7,2
1000	1500	48		8,7

Примечания.

1. Расход сеток ст. листы АС-10, АС-11.
2. Детали заделки труб ст. лист АС-12.
3. Расход сеток 150/150/3/3 на 1 м. горловины, 2,54 кг.
- * Одновременно с данным листом см. лист АС-3 т.п. 902-9-1 Вып. 9

<https://zavodjbi.com/>

1974	КАНАЛИЗАЦИОННЫЕ КОЛОДЕЦЫ.	ДОПОЛНИТЕЛЬНЫЕ МЕРЫ ПРИНЯТИЯ ДЛЯ СТРОИТЕЛЬСТВА В СЕМЕЙНЫХ РАЙОНАХ (7:9 БАЛЛОВ) ПЕРЕДАЮЩИЕ КОЛОДЕЦЫ. АРМИРОВАНИЕ ПРЯМОУГОЛЬНЫХ КОЛОДЕЦ ИЗ КИРПИЧА И БЕТОНА.	ТИПОВЫЙ ПРОЕКТ 902-9-1.	ВЫПУСК VII	ЛИСТ АС-9
------	---------------------------	---	----------------------------	---------------	--------------

Таблица расхода арматуры для рабочей части прямоугольных колодцев из кирпича и бетона при расчетной сейсмичности до 9 баллов
(Таблица 6.)

Глубина заложения колодца Н м.	Размеры в плане		Высота рабочей части Нр.м.	Временная нагрузка Н-18; НК-80; 500 кг/м ²											
	А мм	Б мм		Толщина стен (мм).						Расход стали (сетка 100/100) в %					
				К-1		К-2		К-3		К-1		К-2		К-3	
				К кирпич	Б бетон	К	Б	К	Б	К	Б	К	Б	К	Б
2100-2600	800	1250	1200	380	200	510	250	380	200	46,6	12,5	58,2	13,2	46,5	12,5
2650-3600	"	"	"	"	"	"	"	"	"	46,5	12,5	58,2	13,2	46,5	12,5
2600	"	"	1700	"	"	"	"	"	"	62,0	17,7	77,7	18,7	62,0	17,7
2650-4100	"	"	"	380	200	510	300	380	200	62,0	17,7	77,7	19,7	62,0	17,7
3100-4600	"	"	2800	380	200	510	250	380	200	77,5	23,0	97,0	24,2	77,5	23,0
3600-4600	"	"	2700	380	200	510	300	380	200	89,0	28,1	116,5	31,4	93,0	28,1
4650-5100	"	"	"	510	250	510	300	510	250	116,5	29,7	116,5	31,4	116,5	29,7
4100-4600	"	"	3200	380	200	510	300	380	200	108,5	33,3	136,0	37,2	108,5	33,3
4650-5600	"	"	"	510	250	510	300	510	250	136,0	35,3	136,0	37,2	136,0	35,3
4600	"	"	3700	380	200	510	300	380	200	124,0	38,6	165,0	43,0	124,0	38,6
4650-6100	"	"	"	510	250	510	300	510	250	155,0	40,8	155,0	43,0	155,0	40,8
5100-6100	"	"	4200	510	250	510	300	510	250	175,0	46,3	175,0	48,8	175,0	46,3
6150-6600	"	"	"	510	250	640	350	510	250	175,0	46,3	175,0	51,2	175,0	46,3
3600-6100	"	"	4700	510	250	510	300	510	250	194,0	51,8	194,0	54,6	194,0	51,8
6150-7100	"	"	"	510	250	640	350	510	250	194,0	51,8	194,0	57,3	194,0	51,8
2100	800	1500	1000	510	250	510	300	510	250	42,2	11,7	42,2	12,3	42,2	11,7
2150-3600	"	"	"	510	250	510	300	510	250	42,2	11,7	42,2	12,3	42,2	11,7
2600	"	"	1500	510	250	510	300	510	250	63,3	17,6	63,3	18,5	63,3	17,6
2650-3600	"	"	"	510	250	510	300	510	250	63,3	17,6	63,3	18,5	63,3	17,6
3650-4100	"	"	"	510	250	640	350	510	250	63,3	17,6	84,0	19,5	63,3	17,6
3100-3600	"	"	2000	510	250	510	300	510	250	84,4	23,4	84,4	24,6	84,4	23,4
3650-4600	"	"	"	510	250	640	350	510	250	84,4	23,4	112,0	28,0	84,4	23,4
3600-4600	"	"	2500	510	250	640	350	510	250	105,5	29,3	140,0	32,6	105,5	29,3
4650-5100	"	"	"	510	250	640	350	510	250	105,5	29,3	140,0	52,6	105,5	29,3
4100-4600	"	"	3000	510	250	640	350	510	250	126,6	35,2	168,0	39,0	126,6	35,2
4650-5600	"	"	"	510	250	640	400	510	250	126,6	35,2	168,0	40,8	126,6	35,2
4600	"	"	3500	510	250	640	350	510	250	147,7	41,0	196,0	39,0	147,7	41,0

Примечание:

1. Марки колодцев (К-1; К-2; К-3) приняты по листу АС-2 Выпуска I.
2. Продолжение таблицы 6 на листе АС-11

1974	КАНАЛИЗАЦИОННЫЕ КОЛОДЦЫ.	ДОПОЛНИТЕЛЬНЫЕ МЕТОДЫ РАССЧЕТА И СПИСОК СЕЙСМИЧЕСКИХ РАЙОНОВ (7-9 БАЛЛОВ) ТАБЛИЦА РАСХОДА АРМАТУРЫ ДЛЯ РАБОЧЕЙ ЧАСТИ ПРЯМОУГОЛЬНЫХ КОЛОДЦЕВ ИЗ КИРПИЧА И БЕТОНА.	ТЯГОВЫЙ ПРОЕКТ 902-9-1	Выпуск VII	Лист АС-10
------	--------------------------	---	---------------------------	------------	------------

<https://zavedjbi.com/>
Таблица 6.
(продолжение)

Служба заполн колодца	Размеры в плане		Высота рабочей части Нр	Временная нагрузка Н-18; НК-80; 500 кг/м ²											
	А	Б		Толщина стен (мм.)						Расход стали сетки 100/100/3/3 и 150/150/3/3 ГОСТ 8478-66/Сталь кл. В-2					
				К-1		К-2		К-3		К-1		К-2		К-3	
				К	Б	К	Б	К	Б	К	Б	К	Б	К	Б
М	мм	мм	мм	кирпич	бетон	кирпич	бетон	кирпич	бетон	100/100/3/3	150/150/3/3	100/100/3/3	150/150/3/3	100/100/3/3	150/150/3/3
4650-3600	800	1500	3500	510	250	640	400	510	250	197,7	41,0	196,0	47,7	197,7	41,0
5650-6100	"	"	"	510	300	770	400	510	300	177,7	43,2	259,0	47,7	197,7	43,2
5100-5600	"	"	4000	510	250	640	400	510	250	168,8	46,8	224,0	54,5	168,8	46,8
5650-6600	"	"	"	510	300	770	400	510	300	168,8	49,2	296,0	54,5	168,8	49,2
5600	"	"	4500	510	250	640	400	510	250	198,8	52,7	252,0	61,2	198,8	52,7
5650-7100	"	"	"	510	300	770	400	510	300	198,8	55,5	333,0	61,2	198,8	55,5
2100-2600	1000	1500	950	510	250	510	300	510	250	45,2	11,7	45,2	12,4	45,2	11,7
2650-3100	"	"	"	510	250	510	300	510	250	45,2	11,7	45,2	12,4	45,2	11,7
3150-3600	"	"	"	510	250	640	300	510	250	45,2	11,7	62,0	12,4	45,2	11,7
2600-3100	"	"	1450	510	250	510	300	510	250	67,8	17,9	67,8	18,8	67,8	17,9
3150-4100	"	"	"	510	250	640	350	510	250	67,8	17,9	90,0	19,8	67,8	17,9
3100	"	"	1950	510	250	510	300	510	250	90,4	24,0	90,4	25,4	90,4	24,0
3150-4100	"	"	"	510	250	640	350	510	250	90,4	24,0	120,0	26,6	90,4	24,0
4150-4600	"	"	"	510	250	640	350	510	250	90,4	24,0	120,0	26,6	90,4	24,0
3600-4600	"	"	2450	510	250	640	350	510	250	113,0	30,2	150,0	33,4	113,0	30,2
4650-5100	"	"	"	510	250	640	350	510	250	113,0	30,2	150,0	33,4	113,0	30,2
4100-4600	"	"	2950	510	250	640	350	510	250	135,6	36,4	180,0	40,0	135,6	36,4
4650-5600	"	"	"	510	250	770	350	510	250	135,6	36,4	234,0	40,0	135,6	36,4
4600	"	"	3450	510	250	640	350	510	250	158,2	42,5	210,0	47,0	158,2	42,5
4650-5100	"	"	"	510	250	640	350	510	250	158,2	42,5	210,0	47,0	158,2	42,5
5150-6100	"	"	"	510	300	770	400	510	300	158,2	45,0	273,0	49,0	158,2	45,0
5100	"	"	3950	510	250	640	350	510	250	180,8	48,5	240,0	54,0	180,8	48,5
5150-6100	"	"	"	510	300	770	400	510	300	180,8	51,5	312,0	56,2	180,8	51,5
5650-6600	"	"	"	510	300	770	400	510	300	180,8	51,5	312,0	56,2	180,8	51,5
5600	"	"	4450	510	250	770	350	510	250	203,4	57,2	312,0	60,5	203,4	57,2
5650-6100	"	"	"	510	300	770	400	510	300	203,4	57,2	312,0	60,5	203,4	57,2
6150-7100	"	"	"	510	300	770	400	510	300	203,4	57,2	312,0	60,5	203,4	57,2

Заделка труб в непросадочных мокрых и сухих грунтах

Напорные трубопроводы Безнапорные трубопроводы

Колодцы из сборного железобетона

Колодцы из местных материалов

Наружная поверхность ограды сифу горячий битумок за 2 раза (только в мокрых грунтах)

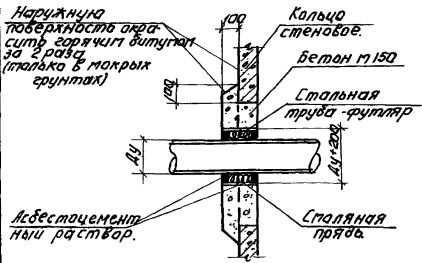

Гидроизоляция (в мокрых грунтах) цементный раствор м 50

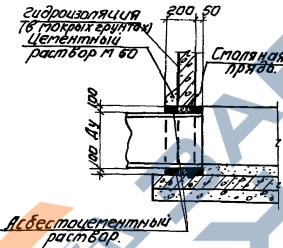

Гидроизоляция (только в мокрых грунтах).

Цементно-песчаный раствор м 150

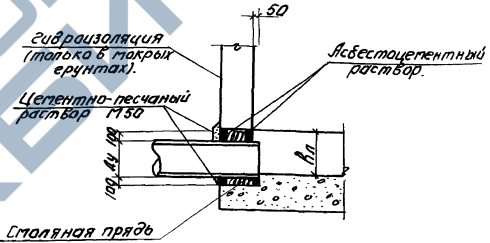

Заделка труб в макропористых просадочных грунтах

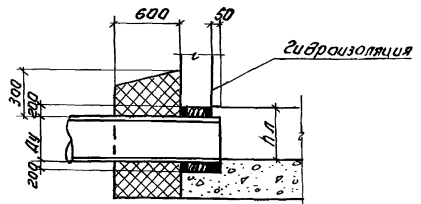
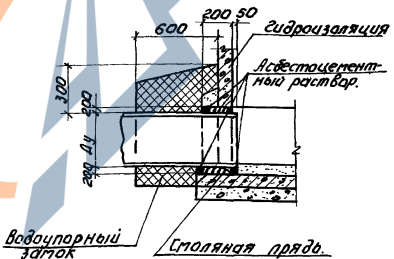
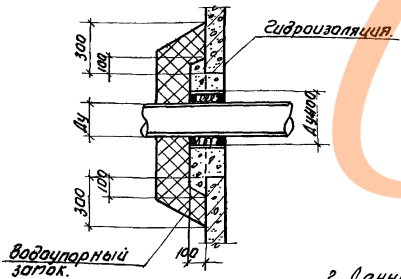

Примечание.

1. Вместо стальной пряди может быть использован другой упругий уплотнитель (резиновый жгут и др.)
2. Данный лист из железобетонных изделий (с 13, 14, 15) упругий материал на основе пластмасс и др.)

1974	Канализационные колодцы.	Дополнительные мероприятия для строительства в сейсмических районах (7-9 баллов) ДЕТАЛИ ЗАДЕЛКИ ТРУБ.	ТИПОВЫЙ ПРОЕКТ 902-9-1	ВЫПУСК VII	Лист АБ 12
------	--------------------------	--	---------------------------	---------------	---------------

Линейные



Схема I



(Таблица 7)

<https://zavodbi.com>

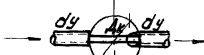
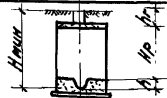
№№ колодез по типовому проекту	Диаметр трубы d _т выходящей	Диаметр трубы d _т входящей	Диаметр колодеза d _к	Миним. высота колодеза H, мм	№ схемы лотка колодеза	Глубина лотка d _л , мм	Объем бетона в лотке V _л , м ³	Объем бетона в септике V _с , м ³	Объем бетона в трубах V _т , м ³
1	2	3	4	5	6	7	8	9	10
1	150	150	1000	1750	I	250	300	0.54	0.84
2	200	200	"	1850	"	350	400	0.66	0.96
3	250	250	"	1900	"	400	450	0.69	0.99
4	300	300	"	1950	"	450	500	0.72	1.02
5	350	350	"	2000	"	500	550	0.75	1.04
6	400	400	"	2050	"	550	600	0.78	1.07
7	450	450	"	2100	"	600	650	0.8	1.08
8	500	500	"	2150	"	650	700	0.83	1.12
9		600	"	2250	"	750	800	0.84	1.13
10		700	1500	2350	"	850	900	1.99	2.49
11		800	"	2580	"	950	1000	2.13	2.63
12		700	"	2350	"	850	900	1.87	2.38
13	700	800	"	2500	"	1000	1050	2.11	2.62
14		900	"	2600	"	1100	1150	2.14	2.65
15		800	"	2500	"	1000	1050	1.95	2.37
16	800	900	"	2600	"	1100	1150	2.10	2.62
17		1000	"	2700	"	1200	1250	2.09	2.51
18	900	900	"	2600	"	1100	1150	1.92	2.32
19		1000	"	2700	"	1200	1250	1.89	2.29
20	1000	1200	2000	2900	"	1400	1450	3.89	4.57
21	1200	1200	"	2900	"	1400	1450	3.61	4.21

Поворотные



Схема II (Таблица 8)

№№ колодез по типовому проекту	Диаметр трубы d _т	Угол поворота alpha	Диаметр колодеза d _к	№ схемы лотка колодеза	Объем бетона в лотке V _л , м ³	Объем бетона в септике V _с , м ³	Объем бетона в трубах V _т , м ³
1	2	3	4	5	6	7	8
22	150	15-40°	1000	II	0.54	0.84	
23	200	"	"	"	0.66	0.96	
24	250	"	"	"	0.68	0.98	
25	300	"	"	"	0.72	1.02	
26	350	"	"	"	0.75	1.07	
27	400	"	1500	"	1.55	2.04	
28	450	"	"	"	1.61	2.10	
29	500	"	"	"	1.73	2.20	
30	600	"	"	"	1.81	2.26	
31	700	"	"	"	1.87	2.31	
32	800	"	2000	"	3.58	4.34	
33	900	"	"	"	3.66	4.43	
34	1000	15-80°	"	"	3.72	4.45	
35	1200	15-70°	"	"	3.71	4.31	

Примечание.

- Таблицы 7, 8, 9 и 10 на листах АС-13 и АС-14 выписаны для изготовления выпуска в замен таблиц 1, 2, 3 и 4 выпуска I, альбом I, в связи с изменением глубины лотка и объема бетона лотковой части сборных колодез (увеличился зазор между трубой и телом лотковой части при заделке труб в сейсмических районах)
- Выборку сборных элементов и примечания см. листы КГ-1 и КГ-2 выпуска I, альбом I.

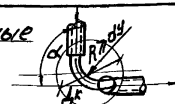
1974

Канализационные колодезы

Дополнительные сведения для строительства в сейсмических районах (7-9 баллов) круглые колодезы из сборного железобетона для труб d_т = 150 ÷ 1200 мм. Таблицы параметров колодезов.

Типовой проект 902 - 9 - 1

Выпуск VII

Лист АС-13

С одним присоединением



Схема III (таблица 9)

№ колодез. проекта	Диаметр трубы d ₁		Диаметр колодеза d ₂		Исходная лотка колодеза	Объем бетона в колодезе	
	вводная	присоединительная	колодеза	лотка		внутри колодеза	в проходе лотки
1	2	3	4	5	6	7	8
36	150	150	200	1000	III	0.63	0.93
37	200	160	250	"	"	0.67	0.97
38	200	200	300	"	"	0.67	0.97
39	250	150-200	300	"	"	0.71	1.01
40	250	250	350	"	"	0.73	1.03
41	300	150-200	350	"	"	0.74	1.04
42	300	300	400	"	"	0.68	0.98
43	350	150-200	400	"	"	0.74	1.04
44	350	250-350	450	"	"	0.73	1.03
45	400	150-200	450	"	"	0.76	1.06
46	400	250-350	500	"	"	0.74	1.04
47	450	400	600	1500	"	1.80	2.30
48	450	150-300	500	"	"	1.70	2.20
49	500	350-450	600	"	"	1.62	2.12
50	500	150-200	500	"	"	1.52	2.12
51	500	250-400	600	"	"	1.70	2.20
52	550	450-500	700	"	"	1.67	2.17
53	600	150-200	600	"	"	1.70	2.20
54	600	250-300	700	"	"	1.78	2.28
55	650	350-500	800	2000	"	3.40	4.16
56	700	150-200	700	1500	"	1.74	2.25
57	700	250-450	800	2000	"	3.39	4.15
58	750	500	900	"	"	3.28	4.01
59	800	150-200	800	"	"	3.41	4.17
60	800	300-400	900	"	"	3.55	4.30
61	850	500	1000	"	"	3.28	3.96
62	900	150-200	900	"	"	3.53	4.28
63	900	300-500	1000	"	"	3.35	4.03
64	1000	150-200	1000	"	"	3.51	4.19
65	1000	300-500	1200	"	"	3.34	4.02
66	1200	150-200	1200	"	"	3.28	3.98

С двумя присоединениями



Схема IV (таблица 10)

№ колодез. проекта	Диаметр трубы d ₁		Диаметр колодеза d ₂		Исходная лотка колодеза	Объем бетона в колодезе	
	вводная	присоединительная	колодеза	лотка		внутри колодеза	в проходе лотки
1	2	3	4	5	6	7	8
67	150	150	200	1000	IV	0.63	0.90
68	200	150	300	"	"	0.65	0.93
69	200	200	350	"	"	0.67	0.93
70	250	150	300	"	"	0.65	0.90
71	250	200-250	350	"	"	0.67	0.92
72	300	150-200	350	"	"	0.69	0.94
73	300	250	400	"	"	0.59	0.84
74	350	300	450	"	"	0.62	0.87
75	350	150-200	400	"	"	0.69	0.94
76	400	250	450	"	"	0.61	0.83
77	400	300	500	"	"	0.60	0.82
78	450	350	600	1500	"	1.51	1.98
79	450	150	450	1000	"	0.71	0.96
80	500	200-250	500	"	"	0.71	0.96
81	500	300-350	600	1500	"	1.52	1.99
82	550	400	700	"	"	1.51	1.90
83	550	150-200	600	1000	"	0.72	0.97
84	600	250-300	600	1500	"	1.65	2.12
85	650	350-400	700	"	"	1.49	1.88
86	650	450	800	2000	"	2.94	3.63
87	700	150-200	600	1500	"	1.59	2.02
88	700	350	700	"	"	1.51	1.90
89	750	400-450	800	2000	"	3.37	3.97
90	800	500	900	"	"	3.05	3.65
91	800	150-200	700	1500	"	1.63	2.02
92	850	250-300	800	2000	"	3.18	3.78
93	900	350-500	900	"	"	3.33	3.93
94	900	150-200	700	1500	"	1.61	2.03
95	950	250-450	800	2000	"	3.04	3.64
96	1000	500	900	"	"	2.66	3.26
97	1000	150-200	800	2000	"	3.23	3.91
98	1000	300-400	900	"	"	3.00	3.68
99	1050	450-500	1000	"	"	2.83	3.43
100	1100	150-200	900	"	"	3.22	3.91
101	1150	300-400	1000	"	"	2.95	3.55
102	1200	150-200	1000	"	"	3.28	3.87
103	1200	150-200	1200	"	"	3.10	3.68

Дополнительные размеры для строительства в сейсмических районах (7-9 баллов)
 Круглые колодезы из сборного железобетона для труб d₁ = 150 ÷ 1200 мм
 ТАБЛИЦЫ ПАРАМЕТРОВ КОЛОДЕЗОВ (ПРОДОЛЖЕНИЕ)

1974

КАНАЛИЗАЦИОННЫЕ КОЛОДЕЦЫ

ТИПОВОЙ ПРОЕКТ
902-9-1

ВЫПУСК
VII

Лист
АС-14

Расход стали на соединительные элементы для рабочей части круглых колодцев из сборного железобетона (дополнение к выпуску I) (Таблица 11)

Высота рабочей части колодца М	0,9			1,2; 1,5; 1,8			2,7		
	Расход стали при сейсмичности (в баллах)								
	7	8	9	7	8	9	7	8	9
1	2	3	4	5	6	7	8	9	10
1000	20,2	27,0	33,8	28,6	39,6	50,6	37,0	52,2	67,4
1500	20,6	27,6	34,6	29,2	40,5	51,8	37,8	52,8	68,0
2000	21,0	28,2	35,4	29,8	41,4	53,0	38,6	54,6	70,6

Расход стали на армирование рабочей части прямоугольных колодцев из кирпича и бетона (дополнение к выпуску IV) (Таблица 13)

Глубина заложения колодца Н мм	Размеры в плане		Высота рабочей части Н мм (№ 350)	Расход стали (в кг):					
	А мм	Б мм		Временная нагрузка 500кг/м ² ; Н-18; НК-80					
				Временная нагрузка 500кг/м ² ; Н-18; НК-80					
	Состояние грунтов								
				сухие		мокрые		перемокрые	
				к	б	к	б	к	б
2050	1500	2000	900	37,5	14,0	51,0	14,0	37,5	14,0
3200	"	"	"	37,5	14,0	51,0	14,3	37,5	14,0
3250	"	"	1200	56,2	18,3	56,2	18,6	56,2	18,3
3500	"	"	"	56,2	18,7	76,5	19,1	56,2	18,7
3550	"	"	1500	39,5	22,8	56,2	23,3	39,5	22,8
3800	"	"	"	56,2	22,8	76,5	23,8	56,2	22,8
3850	"	"	1800	52,6	27,4	75,0	28,0	52,6	27,4
до 4000	"	"	"	52,6	27,4	75,0	28,0	52,6	27,4
до 4350	"	"	"	52,6	27,4	75,0	28,0	52,6	27,4
до 5350	"	"	"	75,0	28,0	102,0	28,7	75,0	28,0
до 6350	"	"	"	75,0	28,0	102,0	28,7	75,0	28,0
до 7350	"	"	"	75,0	28,0	—	29,2	75,0	28,0
7350	"	"	"	102,0	28,0	—	29,2	102,0	28,0
2350 (2300)	2000	2000	900 (850)	40,0 (60,0)	15,5 (21,5)	53,6 (60,4)	15,5 (21,5)	40,0 (60,0)	15,5 (21,5)
3200 (3550)	"	"	"	40,0 (60,0)	15,5 (21,5)	53,6 (60,4)	15,8 (21,9)	40,0 (60,0)	15,5 (21,5)
3250 (3600)	"	"	1200 (1550)	60,0 (60,0)	20,2 (26,0)	60,0 (60,0)	20,6 (26,6)	60,0 (60,0)	20,2 (26,0)
3500 (3950)	"	"	"	60,0 (60,0)	20,6 (26,6)	60,0 (60,0)	21,0 (27,1)	60,0 (60,0)	20,6 (26,6)
3550 (3900)	"	"	1500 (1850)	42,0 (56,0)	25,2 (31,1)	60,0 (60,0)	25,3 (31,8)	42,0 (56,0)	25,2 (31,1)
3800 (4150)	"	"	"	60,0 (80,0)	25,2 (31,1)	60,0 (60,0)	26,2 (32,4)	60,0 (80,0)	25,2 (31,1)
3850 (4100)	"	"	1800 (2150)	56,0 (70,0)	30,3 (36,2)	60,0 (60,0)	31,0 (37,0)	56,0 (70,0)	30,3 (36,2)
до 4000 (4350)	"	"	"	56,0 (70,0)	30,3 (36,2)	60,0 (60,0)	31,0 (37,0)	56,0 (70,0)	30,3 (36,2)
до 5350 (5700)	"	"	"	40,0 (100,0)	31,0 (37,0)	60,0 (100,0)	31,5 (37,7)	40,0 (100,0)	31,0 (37,0)
до 6350 (6700)	"	"	"	40,0 (100,0)	31,0 (37,0)	60,0 (100,0)	31,5 (37,7)	40,0 (100,0)	31,0 (37,0)
до 7350 (7700)	"	"	"	40,0 (100,0)	31,0 (37,0)	60,0 (100,0)	31,0 (37,0)	40,0 (100,0)	31,0 (37,0)
7350	"	"	"	40,0 (130,0)	31,0 (37,0)	60,0 (100,0)	31,0 (37,0)	40,0 (130,0)	31,0 (37,0)
3300 (3650)	2500	2000	900 (850)	42,0 (63,0)	18,5 (25,6)	56,0 (67,0)	18,7 (26,0)	42,0 (63,0)	18,5 (25,6)
3550 (3900)	"	"	"	42,0 (63,0)	18,5 (25,6)	56,0 (67,0)	18,7 (26,0)	42,0 (63,0)	18,5 (25,6)
3600 (3950)	"	"	1200 (1550)	42,0 (84,0)	25,0 (32,3)	—	25,3 (32,7)	42,0 (84,0)	25,0 (32,3)
3850 (4200)	"	"	"	42,0 (84,0)	25,0 (32,3)	—	25,3 (32,7)	42,0 (84,0)	25,0 (32,3)

размеры в скобках даны для колодцев с балками (350мм-высота балки)

Расход стали на армирование рабочей части круглых колодцев из бетона (дополнение к выпуску II) (Таблица 12)

Высота рабочей части колодца М	0,9					1,2					1,5					1,8					2,0				
	Расход стали (в кг)																								
1	2	3	4	5	6	7	8	9	10	11	12	13	14	15	16	17	18	19	20	21	22	23	24	25	
1000	6,4	7,5	8,6	9,7	13,0	8,3	10	11,75	13,5	18,6	10,55	12,85	15,15	17,45	22,55	12,85	15,15	17,45	19,75	25,85	15,15	17,45	19,75	22,05	28,15
1250	7,95	9,25	10,55	11,85	15,15	10,2	12,2	14,25	16,35	22,45	12,2	14,25	16,35	18,45	24,55	14,25	16,35	18,45	20,55	26,65	16,35	18,45	20,55	22,65	28,75
1500	9,15	10,65	12,15	13,65	18,15	11,70	14,05	16,45	18,75	25,85	14,05	16,45	18,85	21,25	28,35	16,45	18,85	21,25	23,65	29,75	18,85	21,25	23,65	26,05	32,15
2000	12,15	14,05	15,95	17,85	22,5	15,40	18,40	21,3	24,2	33,2	18,40	21,3	24,2	27,1	36,1	21,3	24,2	27,1	30,0	39,0	24,2	27,1	30,0	32,9	41,9

Примечание: Числитель - для сейсмичности 7,8 баллов, знаменатель - 9 баллов.

1974	КАНАЛИЗАЦИОННЫЕ КОЛОДЕЦЫ	ДОПОЛНИТЕЛЬНЫЕ МЕРОПРИЯТИЯ ДЛЯ СТРОИТЕЛЬСТВА В СЕЙСМИЧЕСКИХ РАЙОНАХ (7-9 БАЛЛОВ) СВОДНАЯ ТАБЛИЦА РАСХОДА СТАЛИ	ТИПОВОЙ ПРОЕКТ 902-9-1	ВЫПУСК VII	ЛИСТ СМ-1
------	--------------------------	---	---------------------------	---------------	--------------

№ п/п	№ колодез по типу-выпуску проекта	Тип колодез	Размер камер бланка (в мм)				Высота рабочей части (в мм)	№ арматуры	Расход стали на соединительные элементы (в кг) при сейсмичности в баллах		
			Входная		Выходная				7	8	9
			Колодез с лотком	Колодез с трубой-лотком	Колодез с лотком	Колодез с трубой-лотком			коллекторных	коллекторных	коллекторных
1	2	3	4	5	6	7	8	9	10	11	12
17	225	КД-3	—	1500	—	1500	1800	III	61,6	85,8	110,0
18	226	КД-3	—	2000	—	2000	1800	III	62,8	87,6	112,4
19	227	КД-3	—	2000	—	2000	1800	III	62,8	87,6	112,4
20	228	КД-3	—	2000	—	2000	1800	III	62,8	87,6	112,4
24	229	КД-3	—	1500	—	1500	1800	IV	61,6	85,6	110,0
22	230	КД-3	—	1500	—	1500	1800	IV	61,6	85,6	110,0
23	231	КД-3	—	2000	—	2000	1800	IV	62,8	87,6	112,4

Перепадные колодезы.

Расход стали на армирование рабочей части круглых бетонных колодез. (дополнение к выпуску V, альбом 1)

Таблица № 15

№ п.п.	Высота рабочей части колодез (мм)	Расход стали (в кг).							
		1,2	1,7	2,2	2,7	3,2	3,7	4,2	4,7
1	1500	10,3	12,7	15,1	17,4	19,7	22,1	24,5	26,8
2	2000	13,6	16,5	19,5	22,5	25,4	28,3	31,3	34,2

Примечание: числитель - для сейсмичности 7,8 баллов, знаменатель - 9 баллов.

Расход стали на соединительные элементы для рабочей части круглых колодез из сборного железобетона. (дополнение к выпуску V, альбом 1).

Таблица № 16.

№ п.п.	Высота рабочей части колодез (мм)	Расход стали в кг при сейсмичности в баллах.																				
		0,9			1,5			2,1			2,7			3,3			3,9			4,5		
		7	8	9	7	8	9	7	8	9	7	8	9	7	8	9	7	8	9			
1	1500	20,6	27,6	34,6	29,2	40,5	51,8	37,8	53,4	68,9	46,4	66,3	86,2	55,0	79,2	103,4	63,6	92,1	120,6	72,2	105,0	137,8
2	2000	21,0	28,2	35,4	29,8	41,4	53,0	38,6	54,6	70,6	47,4	67,8	88,2	56,2	81,0	105,8	65,0	94,2	123,2	73,8	107,4	141,0

Расход стали для рабочей части
прямоугольных колодезев из кирпича
и бетона (дополнение к выпуску I, альбом I)

(Таблица 17.)

Глубина заложеная колодеца Н, м.	Размеры в плане		Высота рабочей части Нр, мм.	Расход стали (в кг)					
	А мм	Б мм		Временная нагрузка 500кг/м ² ; Н-18; НК-80					
				Состояние грунта					
				сухие		мокрые		просадочные	
1	2	3	4	5	6	7	8	9	10
2100+2600	800	1250	1200	46,5	12,5	58,2	13,2	46,5	12,5
2650+3100	"	"	"	46,5	12,5	58,2	13,2	46,5	12,5
2600	"	"	1700	62,0	17,7	77,7	18,7	62,0	17,7
2650+3100	"	"	"	62,0	17,7	77,7	19,7	62,0	17,7
3100+4600	"	"	2200	77,5	23,0	97,0	24,2	77,5	23,0
3650+4600	"	"	2700	93,0	28,1	116,5	31,4	93,0	28,1
4150+5100	"	"	"	116,5	29,7	146,5	31,4	116,5	29,7
4700+4600	"	"	3200	108,5	33,3	136,0	37,2	108,5	33,3
4650+5600	"	"	"	136,0	35,3	136,0	37,2	136,0	35,3
4600	"	"	3700	124,0	38,6	155,0	43,0	124,0	38,6
4650+6100	"	"	"	155,0	40,8	155,0	43,0	155,0	40,8
5100+6100	"	"	4200	175,0	46,3	175,0	48,8	175,0	46,3
6150+6500	"	"	"	175,0	46,3	175,0	51,2	175,0	46,3
5600+6100	"	"	4700	194,0	51,8	194,0	54,6	194,0	51,8
6150+7100	"	"	"	194,0	51,8	194,0	57,3	194,0	51,8
2100	800	1500	1000	42,2	11,7	42,2	12,3	42,2	11,7
2150+2600	"	"	"	42,2	11,7	42,2	12,3	42,2	11,7
2600	"	"	1500	63,3	17,6	63,3	18,5	63,3	17,6
2650+3600	"	"	"	63,3	17,6	63,3	18,5	63,3	17,6
3650+4100	"	"	"	63,3	17,6	84,0	19,5	63,3	17,6
3100+3600	"	"	2000	84,4	23,4	84,4	24,6	84,4	23,4
3650+4600	"	"	"	84,4	23,4	112,0	26,0	84,4	23,4
3600+4600	"	"	2500	105,5	29,3	140,0	32,6	105,5	29,3
4650+5100	"	"	"	105,5	29,3	140,0	32,6	105,5	29,3
4100+4600	"	"	3000	126,6	35,2	168,0	39,0	126,6	35,2
4650+5600	"	"	"	126,6	35,2	168,0	40,8	126,6	35,2
4600	"	"	3500	147,7	41,0	196,0	39,0	147,7	41,0
4650+5600	800	1500	3500	147,7	41,0	196,0	47,7	147,7	41,0
5650+6100	"	"	"	147,7	43,2	259	47,7	147,7	43,2
5100+5600	"	"	4000	168,8	46,8	224	54,5	168,8	46,8
5650+6600	"	"	"	168,8	49,2	296	54,5	168,8	49,2
5600	"	"	4500	198,8	52,7	252	61,2	198,8	52,7
5650+7100	"	"	"	198,8	55,5	333,0	61,2	198,8	55,5

Глубина заложен. колодеца Н, м.	Размеры в плане		Высота рабочей части Нр, мм.	Расход стали (в кг)					
	А мм	Б мм		Временная нагрузка 500кг/м ² ; Н-18; НК-80					
				Состояние грунта					
				сухие		мокрые		просадочные	
1	2	3	4	5	6	7	8	9	10
2100+2600	1000	1500	950	45,2	11,7	45,2	12,4	45,2	11,7
2650+3100	"	"	"	45,2	11,7	45,2	12,4	45,2	11,7
3150+3600	"	"	"	45,2	11,7	60,0	12,4	45,2	11,7
2600+3100	"	"	1450	67,8	17,9	67,8	18,8	67,8	17,9
3150+4100	"	"	"	67,8	17,9	90,4	19,8	67,8	17,9
3100	"	"	1350	90,4	24,0	90,4	25,4	90,4	24,0
3150+4100	"	"	"	90,4	24,0	120,0	26,6	90,4	24,0
4150+4600	"	"	"	90,4	24,0	120,0	26,6	90,4	24,0
3600+4600	"	"	2450	113,0	30,2	150,0	33,4	113,0	30,2
4650+5100	"	"	"	113,0	30,2	150,0	33,4	113,0	30,2
4100+4600	"	"	2950	135,6	36,4	180,0	40,0	135,6	36,4
4650+5600	"	"	"	135,6	36,4	234,0	40,0	135,6	36,4
4600	"	"	3450	158,2	42,5	210,0	47,0	158,2	42,5
4650+5100	"	"	"	158,2	42,5	210,0	47,0	158,2	42,5
5150+5100	"	"	3950	180,8	48,5	240,0	54,0	180,8	48,5
5100	"	"	"	180,8	48,5	240,0	54,0	180,8	48,5
5150+6100	"	"	4450	203,4	54,8	312,0	60,5	203,4	54,8
6150+6600	"	"	"	203,4	57,2	312,0	60,5	203,4	57,2
5600	"	"	4450	203,4	54,8	312,0	60,5	203,4	54,8
5650+6100	"	"	"	203,4	57,2	312,0	60,5	203,4	57,2
6150+7100	"	"	"	203,4	57,2	312,0	60,5	203,4	57,2

Примечание: Объем основных конструкций колодезев для временной нагрузки 500кг/м² принимать по объему для нагрузок Н-18, НК-80.

Расход стали на 1 м горловины
(дополнение к вып. I, II, III, IV)
(Таблица 18)

№ п/п	Тип горловины	Расход стали (в кг)		
		на соединительные элементы	на арматуру	
			7	8
1	2	3	4	5
1	Сборные железобетонные	8,2	-	-
2	Бетонные	-	2,54	4,0